



# VAC-SERIE

Hochvakuum-Absaug- und Filteranlagen

PREISLISTE 2022



*Die Luftreiniger*



# Inhaltsverzeichnis

VACCUBE 16.....	Seite 4
VACCUBE 22 .....	Seite 4
VACCUBE 30 .....	Seite 4
VACCUBE 55 NF.....	Seite 6
VACCUBE 55 HF.....	Seite 8
VACCUBE 75 HF.....	Seite 8
VACCUBE 30 i.....	Seite 10
VACCUBE 55 NF i .....	Seite 11
VACCUBE 55 HF i .....	Seite 12
VACCUBE 75 HF i .....	Seite 12
VACCUBE 125 i.....	Seite 14
VACCUBE 185 i.....	Seite 16
VAC-Zyklon.....	Seite 18
VAC-Mini-Zyklon .....	Seite 18



# VACCUBE 16 | 22 | 30

Es handelt sich um Absauganlagen mit Seitenkanalverdichter. Sie eignen sich insbesondere zur brennerintegrierten Erfassung von Rauchen an Schweißarbeitsplätzen.

Sie sind ausgestattet mit Filterpatronen. Die Abreinigung erfolgt zeitgesteuert über Rotationsdüsen.

Die Entsorgung der abgesaugten Stäube ist extrem einfach. Diese werden in einem leicht entnehmbaren Nylonsack gesammelt.

Die Anlage ist ausgestattet mit Kontrollelementen, die in Echtzeit den Zustand der Filterpatrone anzeigen.

- **VACCUBE 16: 1 Arbeitsplatz**
- **VACCUBE 22 | 30: 2 Arbeitsplätze**



## Technische Zeichnungen

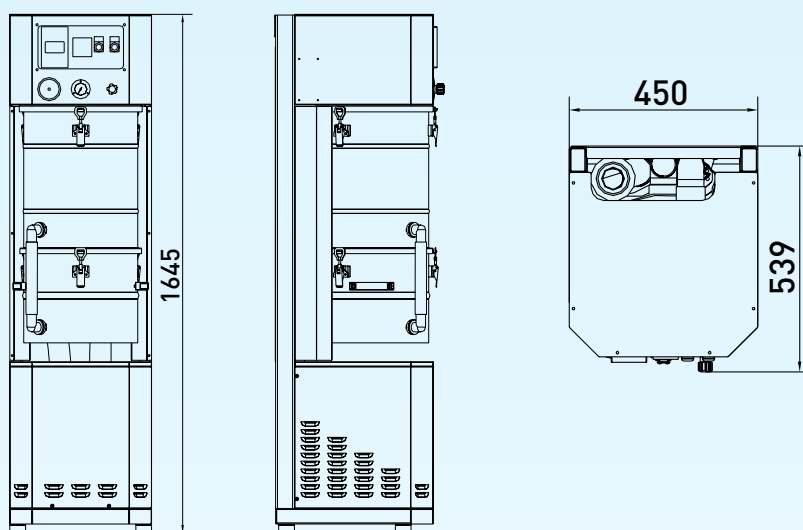

## Leistungsdaten

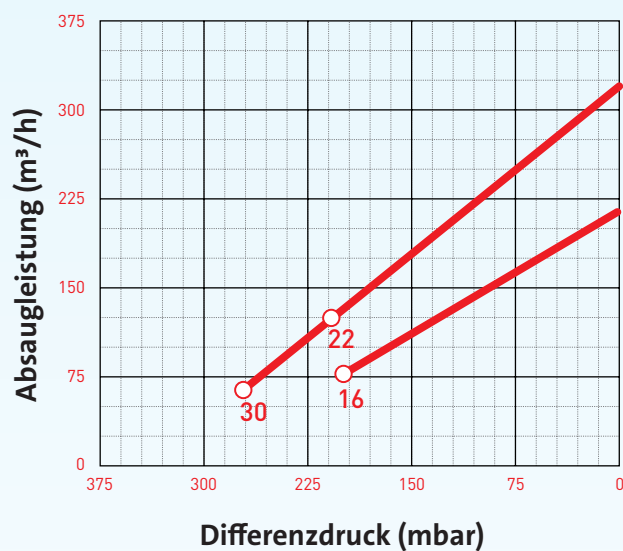

	VACCUBE 16	VACCUBE 22	VACCUBE 30
Leistung	1,6 kW	2,2 kW	3,0 kW
Stromaufnahme	4,3 A	5,8 A	7,2 A
Anschlussspannung	400V/50Hz	400V/50Hz	400V/50Hz
Max. Leistung	210 m³/h	320 m³/h	320 m³/h
Max. Pressung	20.000 PA	21.000 PA	27.000 PA
Filterfläche	8,16 m² PTFE	8,16 m² PTFE	8,16 m² PTFE
Schallpegel	65 d(B)A	68 d(B)A	68 d(B)A
Gewicht	115 kg	123 kg	125 kg

Typ	Artikelnr.	Preis	RG F
VACCUBE 16	70016	5423,00 €	
VACCUBE 22	70022	6163,00 €	
VACCUBE 30	70030	6555,00 €	

## VACCUBE 55 NF

- Für 3-4 Arbeitsplätze
- Für Einschichtbetrieb

Es handelt sich um Absauganlagen mit Seitenkanalverdichter. Sie eignen sich insbesondere zur brennerintegrierten Erfassung von Rauchen an Schweißarbeitsplätzen.

Sie sind ausgestattet mit Filterpatronen. Die Abreinigung erfolgt zeitgesteuert über Rotationsdüsen.

Die Entsorgung der abgesehenen Stäube ist extrem einfach. Diese werden in einem leicht entnehmbaren Nylonsack gesammelt.

Die Anlage ist ausgestattet mit Kontrollelementen, die in Echtzeit den Zustand der Filterpatrone anzeigen.



## Technische Zeichnungen

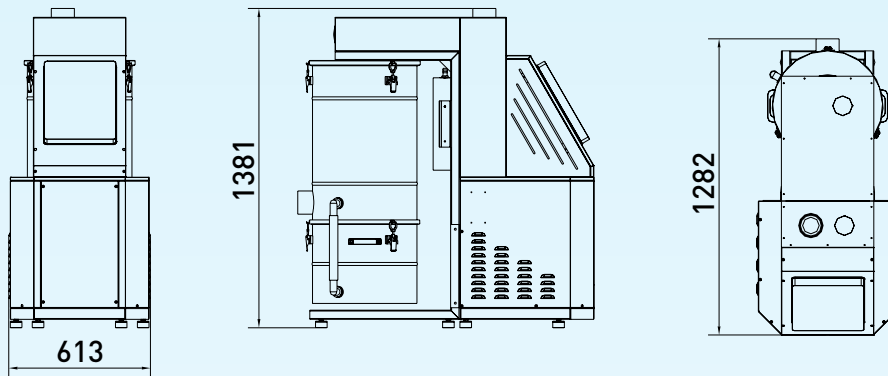

## Leistungsdaten

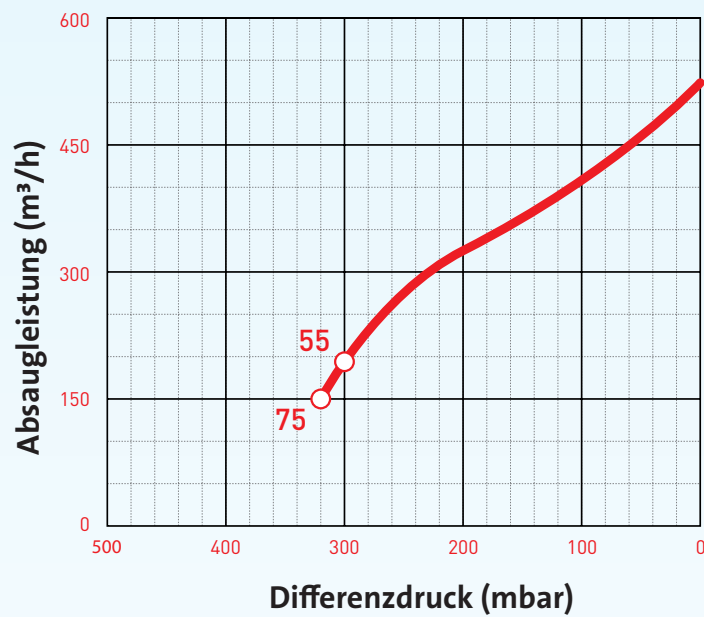

VACCUBE 55 NF	
Leistung	5,5 kW
Stromaufnahme	13,3 A
Anschlussspannung	400V/50Hz
Max. Leistung	520 m³/h
Max. Pressung	30.000 PA
Filterfläche	12,36 m²
Schallpegel	75 d(B)A
Gewicht	250 kg

Typ	Artikelnr.	Preis	RGF
VACCUBE 55 NF	700550	11202,00 €	

## VACCUBE 55 HF | 75 HF

Es handelt sich um Absauganlagen mit Seitenkanalverdichter. Sie eignen sich insbesondere zur brennerintegrierten Erfassung von Rauchen an Schweißarbeitsplätzen.

Sie sind ausgestattet mit Filterpatronen. Die Abreinigung erfolgt zeitgesteuert über Rotationsdüsen.

Die Entsorgung der abgesaugten Stäube ist extrem einfach. Diese werden in einem leicht entnehmbaren Nylonsack gesammelt.

Die Anlage ist ausgestattet mit Kontrollelementen, die in Echtzeit den Zustand der Filterpatrone anzeigen.

- **VACCUBE 55 HF: 3-4 Arbeitsplätze (Mehrschichtbetrieb)**
- **VACCUBE 75 HF: 5-7 Arbeitsplätze (Einschichtbetrieb)**





## Technische Zeichnungen

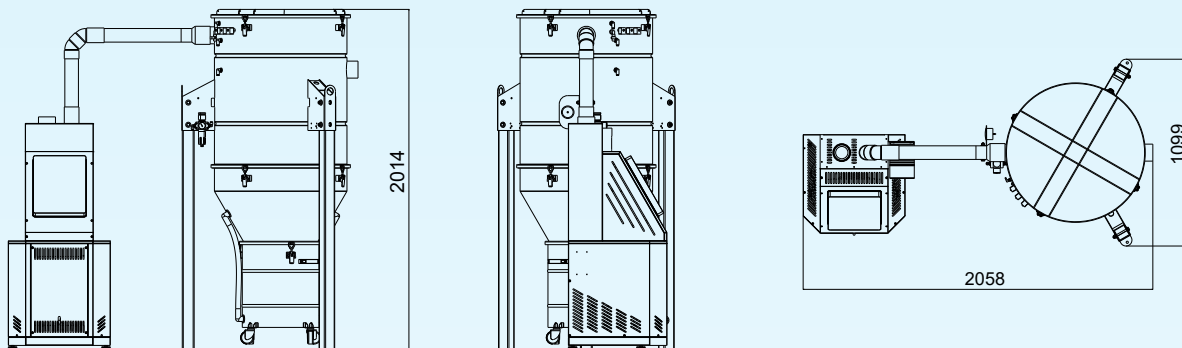

## Leistungsdaten

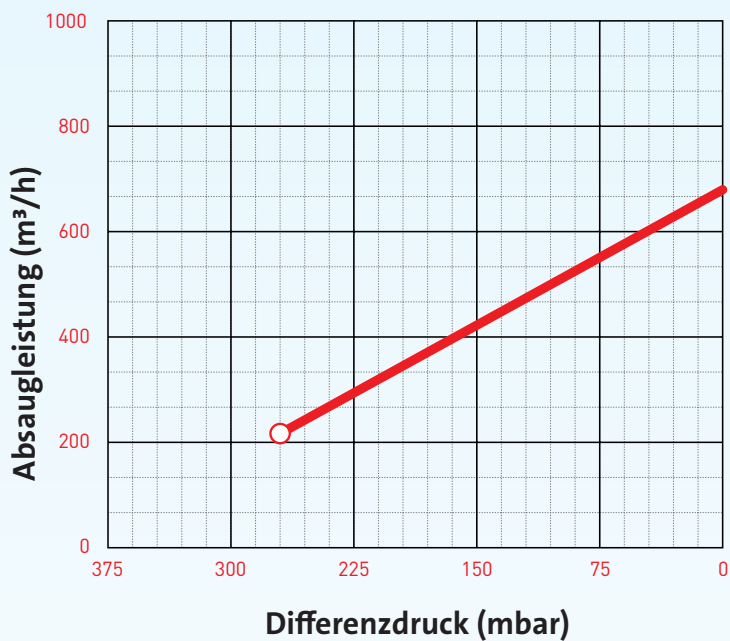

	VACCUBE 55 HF	VACCUBE 75 HF
Leistung	5,5 kW	7,5 kW
Stromaufnahme	13,3 A	16,7 A
Anschlussspannung	400V/50Hz	400V/50Hz
Max. Leistung	520 m³/h	700 m³/h
Max. Pressung	30.000 PA	27.000 PA
Filterfläche	2 x 12,5 m²	2 x 12,5 m²
Schallpegel	75 d(B)A	75 d(B)A
Gewicht		298 kg

Typ	Artikelnr.	Preis	RGF
VACCUBE 55 HF	700551	15683,00 €	
VACCUBE 75 HF	700751	16181,00 €	

# VACCUBE 30 i

- Für bis zu 3 Arbeitsplätze

Die VACCUBE 30 i ist eine Absauganlage mit äußerst zuverlässigem Seitenkanalverdichter, entwickelt für die automatische Brennerabsaugung an Schweißarbeitsplätzen. Das System ist äußerst wartungsarm und zuverlässig aufgrund des Betriebsprozesses ohne reibende oder verschleißende Teile.

Die VACCUBE 30 i ist mit Filterpatronen zur Abscheidung der Stäube ausgestattet. Die pneumatische Abreinigung erfolgt vollautomatisch. Die Entsorgung der abgesaugten Stäube ist extrem einfach. Die Stäube werden von der Absauganlage in einen Nylonsack gefördert, den der Arbeiter leicht und schnell entnehmen kann.

Das System VACCUBE 30 i ist ideal für industrielle Produktionslinien, wobei an bis zu maximal 3 Arbeitsplätzen gleichzeitig abgesaugt werden kann.

## Technische Zeichnungen

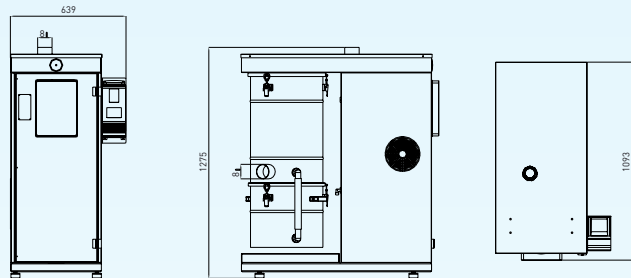

Energiesparen  
durch eingebauten  
Frequenzumrichter

## Leistungsdaten

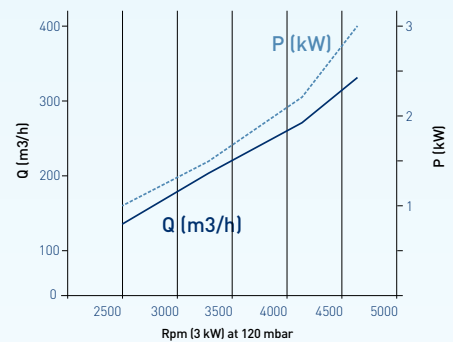

	VACCUBE 30 i
Leistung	3,0 kW
Stromaufnahme	7,2 A
Anschlussspannung	400V/50Hz
Max. Leistung	320 m³/h
Max. Pressung	27.000 PA
Filterfläche	9,96 m²
Schallpegel	67 d(B)A
Gewicht	130 kg

Typ	Artikelnr.	Preis	RG F
VACCUBE 30 i	700309	11795,00 €	

# VACCUBE 55 NFi

- Für 3-4 Arbeitsplätze
- Einschichtbetrieb

Die VACCUBE 55 NFi ist eine Absauganlage mit äußerst zuverlässigem Seitenkanalverdichter, entwickelt für die automatische Brennerabsaugung an Schweißarbeitsplätzen. Das System ist äußerst wartungsarm und zuverlässig aufgrund des Betriebsprozesses ohne reibende oder verschleißende Teile.

Die VACCUBE 55 NFi ist mit Filterpatronen zur Abscheidung der Stäube ausgestattet. Die pneumatische Abreinigung erfolgt vollautomatisch. Die Entsorgung der abgesaugten Stäube ist extrem einfach. Die Stäube werden von der Absauganlage in einen Nylonsack gefördert, den der Arbeiter leicht und schnell entnehmen kann. Das System VACCUBE 55 NFi ist ideal für industrielle Produktionslinien, wobei an bis zu maximal 4 Arbeitsplätzen gleichzeitig abgesaugt werden kann.



## Technische Zeichnungen

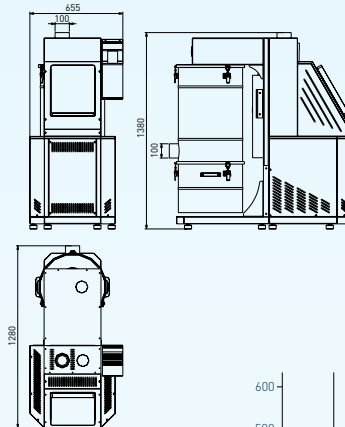

Energiesparen durch eingebauten Frequenzumrichter



## Leistungsdaten

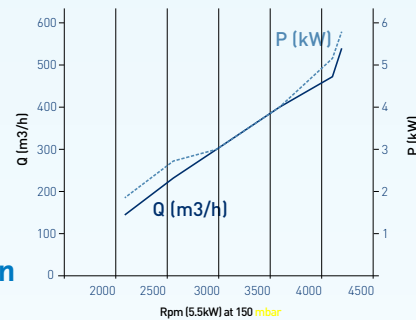

	VACCUBE 55 NFi
Leistung	5,5 kW
Stromaufnahme	13,3 A
Anschlussspannung	400V/50Hz
Max. Leistung	520 m³/h
Max. Pressung	32.000 PA
Filterfläche	12,36 m²
Schallpegel	75 d(B)A
Gewicht	250 kg

Typ	Artikelnr.	Preis	RG F
VACCUBE 55 NFi	7005509	15712,00 €	

## VACCUBE 55 HFi | 75 HFi

Bei dieser Serie handelt es sich um Absauganlagen mit äußerst zuverlässigem Seitenkanalverdichter, entwickelt für die automatische Brennerabsaugung an Schweißarbeitsplätzen. Das System ist äußerst wartungsarm und zuverlässig aufgrund des Betriebsprozesses ohne reibende oder verschleißende Teile. Diese Serie ist mit Filterpatronen zur Abscheidung der Stäube ausgestattet. Die pneumatische Abreinigung erfolgt vollautomatisch.

Die Entsorgung der abgesaugten Stäube ist extrem einfach. Die Stäube werden von der Absauganlage in einen Nylonsack gefördert, den der Arbeiter leicht und schnell entnehmen kann. Die Serie ist ideal für industrielle Produktionslinien, wobei an bis zu maximal 7 Arbeitsplätzen gleichzeitig abgesaugt werden kann. Zusätzlich ist die Anlage ausgestattet mit einem größeren Filterteil, um auch größere Staubmengen zu erfassen.



- VACCUBE 55 HFi: 3-4 Arbeitsplätze
- VACCUBE 75 HFi: 5-7 Arbeitsplätze
- für Mehrschichtbetrieb

Energiesparen  
durch eingebauten  
Frequenzumrichter

Besonders große  
FILTERFLÄCHE

Die Anlage besteht aus 3 Sektionen:

**Erste Sektion:** Abreinigungsgehäuse enthält die pneumatischen Rotationsdüsen für die automatische Abreinigung

**Zweite Sektion:** Filterteil enthält die Filterpatronen

**Dritte Sektion:** Staubaustrag

bestehend aus einem Zyklon als Vorabscheider und dem Staubsammelbereich. Der abgereinigte Staub wird in einem Nylonsack gesammelt welcher direkt entsorgt werden kann. Dieses System ist extrem anwenderfreundlich. Es reicht aus, den vollen Sack gegen einen neuen auszutauschen.

## Technische Zeichnungen

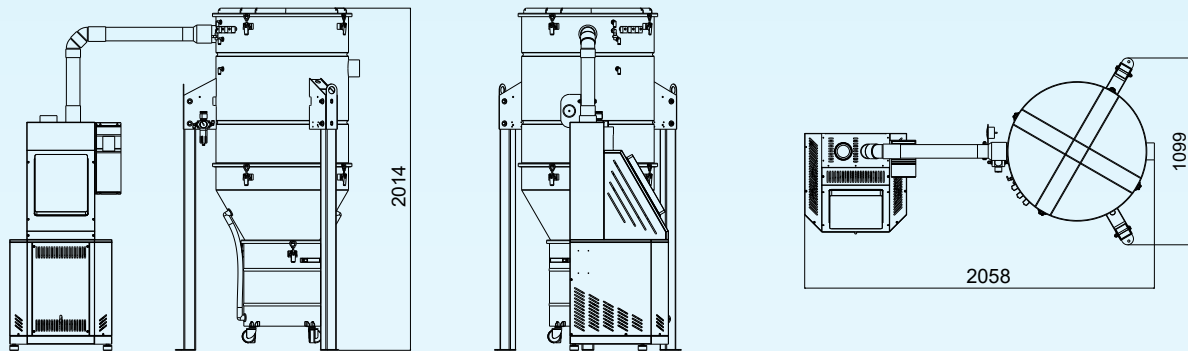

## Leistungsdaten

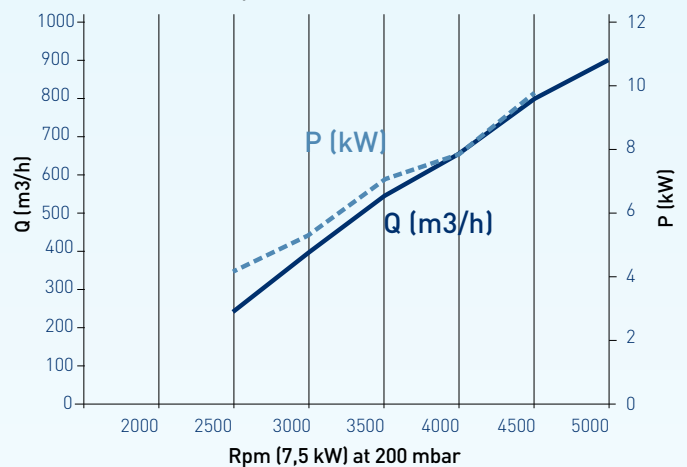
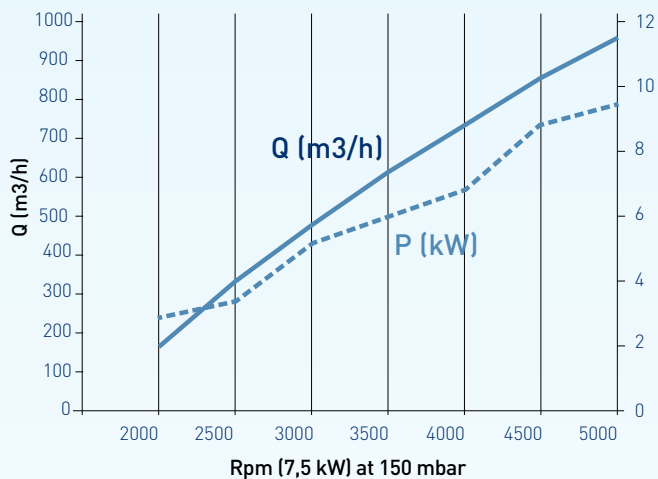

	VACCUBE 55 HFi	VACCUBE 75 HFi
Leistung	5,5 kW	7,5 kW
Stromaufnahme	13,3 A	16,7 A
Anschlussspannung	400V/50Hz	400V/50Hz
Max. Leistung	520 m³/h	700 m³/h
Max. Pressung	30.000 PA	27.000 PA
Filterfläche	2 x 12,5 m²	2 x 12,5 m²
Schallpegel	75 d(B)A	75 d(B)A
Gewicht		298 kg

Typ	Artikelnr.	Preis	RG F
VACCUBE 55 HFi	7005519	18172,00 €	
VACCUBE 75 HFi	7007519	21533,00 €	

## VACCUBE 125 i

Bei der VACCUBE 125 i handelt es sich um Absauganlagen mit äußerst zuverlässigem Seitenkanalverdichter, entwickelt für die automatische Brennerabsaugung an Schweißarbeitsplätzen.

Das System ist äußerst wartungsarm und zuverlässig aufgrund des Betriebsprozesses ohne reibende oder verschleißende Teile. Diese Serie ist mit Filterpatronen zur Abscheidung der Stäube ausgestattet. Die pneumatische Abreinigung erfolgt vollautomatisch. Die Entsorgung der abgesaugten Stäube ist extrem einfach.

Die Stäube werden von der Absauganlage in einen Nylonsack gefördert, den der Arbeiter leicht und schnell entnehmen kann. Die Serie ist ideal für industrielle Produktionslinien, wobei durch den Einsatz von äußerst leistungsstarken 12,5 bzw. 18,5 kW Seitenkanalverdichtern an bis zu maximal 7 Arbeitsplätzen gleichzeitig abgesaugt werden kann. Zusätzlich ist die Anlage ausgestattet mit einem größeren Filterteil, um auch größere Staubmengen zu erfassen.

- **5-7 Arbeitsplätze**
- **für Mehrschichtbetrieb**

Energiesparen  
durch eingebauten  
**Frequenzumrichter**

Besonders große  
**FILTERFLÄCHE**



## Technische Zeichnungen

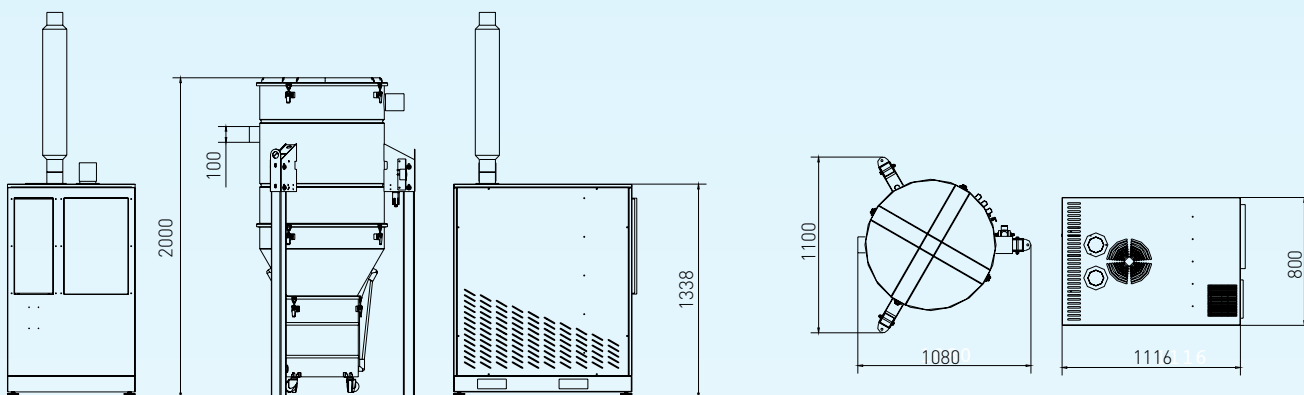

## Leistungsdaten

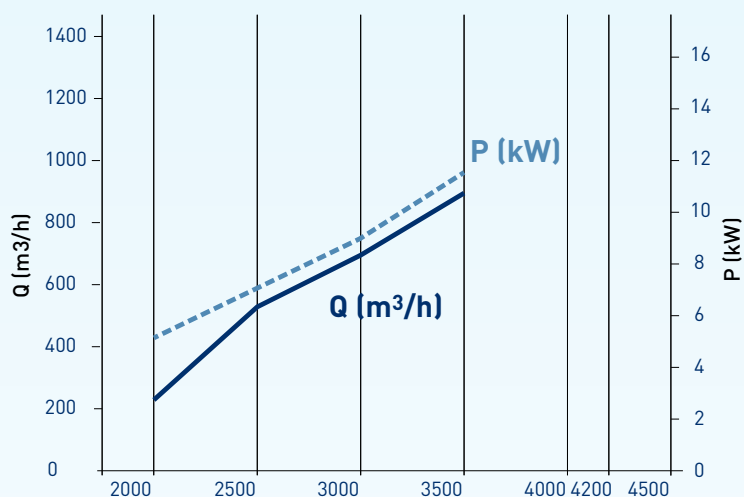

VACCUBE 125 i	
Leistung	12,5 kW
Stromaufnahme	28 A
Anschlussspannung	400V/50Hz
Max. Leistung	1.050 m³/h
Max. Pressung	29.000 PA
Filterfläche	2 x 10 m²
Schallpegel	78 d(B)A
Gewicht	516 kg

Typ	Artikelnr.	Preis	RG F
VACCUBE 125 i	7001259	28803,00 €	

## VACCUBE 185 i

Bei der VACCUBE 185 i handelt es sich um eine Absauganlage mit äußerst zuverlässigem Seitenkanalverdichter, entwickelt für die automatische Brennerabsaugung an Schweißarbeitsplätzen.

Das System ist äußerst wartungsarm und zuverlässig aufgrund des Betriebsprozesses ohne reibende oder verschleißende Teile. Diese Serie ist mit Filterpatronen zur Abscheidung der Stäube ausgestattet. Die pneumatische Abreinigung erfolgt vollautomatisch. Die Entsorgung der abgesaugten Stäube ist extrem einfach.

Die Stäube werden von der Absauganlage in einen Nylonsack gefördert, den der Arbeiter leicht und schnell entnehmen kann. Die Serie ist ideal für industrielle Produktionslinien, wobei durch den Einsatz von äußerst leistungsstarken 12,5 bzw. 18,5 kW Seitenkanalverdichtern an bis zu maximal 10 Arbeitsplätzen gleichzeitig abgesaugt werden kann. Zusätzlich ist die Anlage ausgestattet mit einem größeren Filterteil um auch größere Staubmengen zu erfassen.

- **7-10 Arbeitsplätze**
- **für Mehrschichtbetrieb**

Energiesparen  
durch eingebauten  
**Frequenzumrichter**

Besonders große  
**FILTERFLÄCHE**



VACCUBE 185 i mit Zyklon



## Technische Zeichnungen

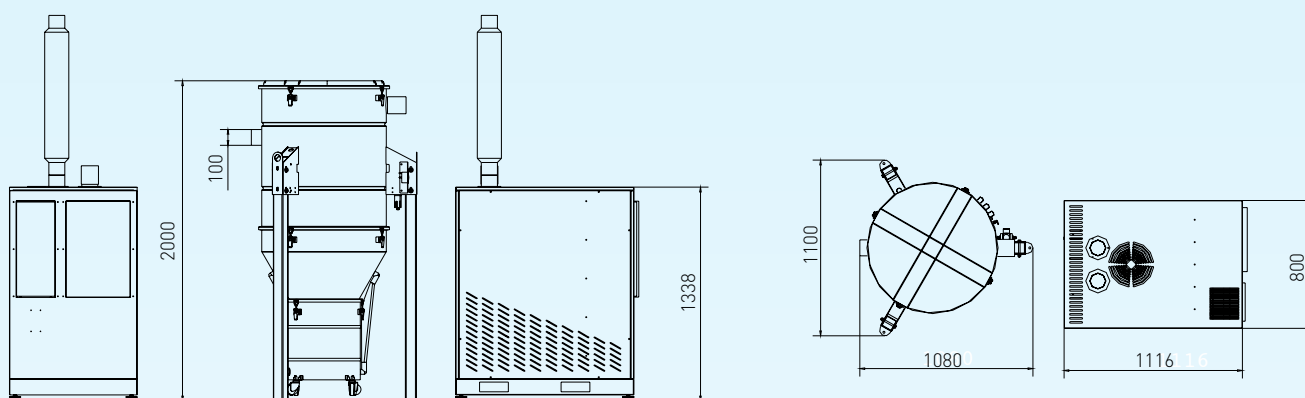

## Leistungsdaten

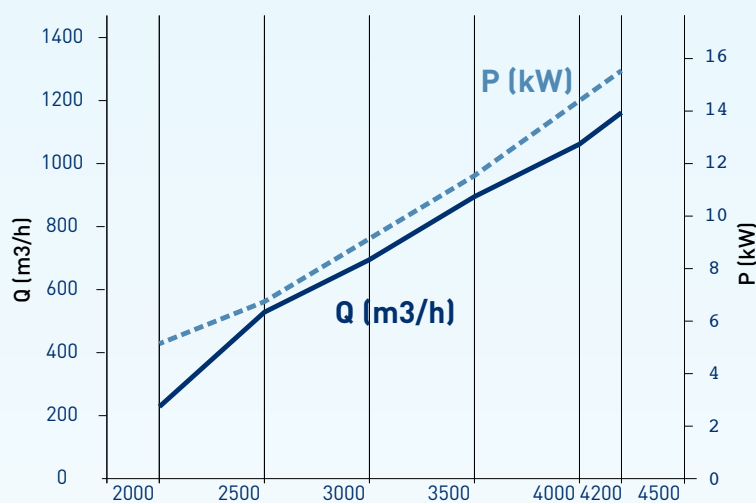

VACCUBE 185 i	
Leistung	18,5 kW
Stromaufnahme	37 A
Anschlussspannung	400V/50Hz
Max. Leistung	1.050 m³/h
Max. Pressung	36.000 PA
Filterfläche	3 x 10 m²
Schallpegel	80 d(B)A
Gewicht	530 kg

Typ	Artikelnr.	Preis	RGF
VACCUBE 185 i	7001859	38997,00 €	

## VAC-Zyklon | VAC-Mini-Zyklon

Dieser Vorabscheider wurde entwickelt, um die erfassten Emissionen im Vorfeld abzuscheiden.

Eine Nachrüstung an bereits bestehenden Anlagen ist problemlos möglich. Der Zyklon besteht aus Epoxid-pulverbeschichtetem Stahlblech.



	VAC-Zyklon	VAC-Mini-Zyklon
Anschlussstutzen	100 mm	80 mm
Luftvolumen	800 m <sup>3</sup> /h	300 m <sup>3</sup> /h
Typ	Artikelnr.	Preis
VAC-Zyklon	700100	3497,00 €
VAC-Mini-Zyklon	700200	1482,00 €

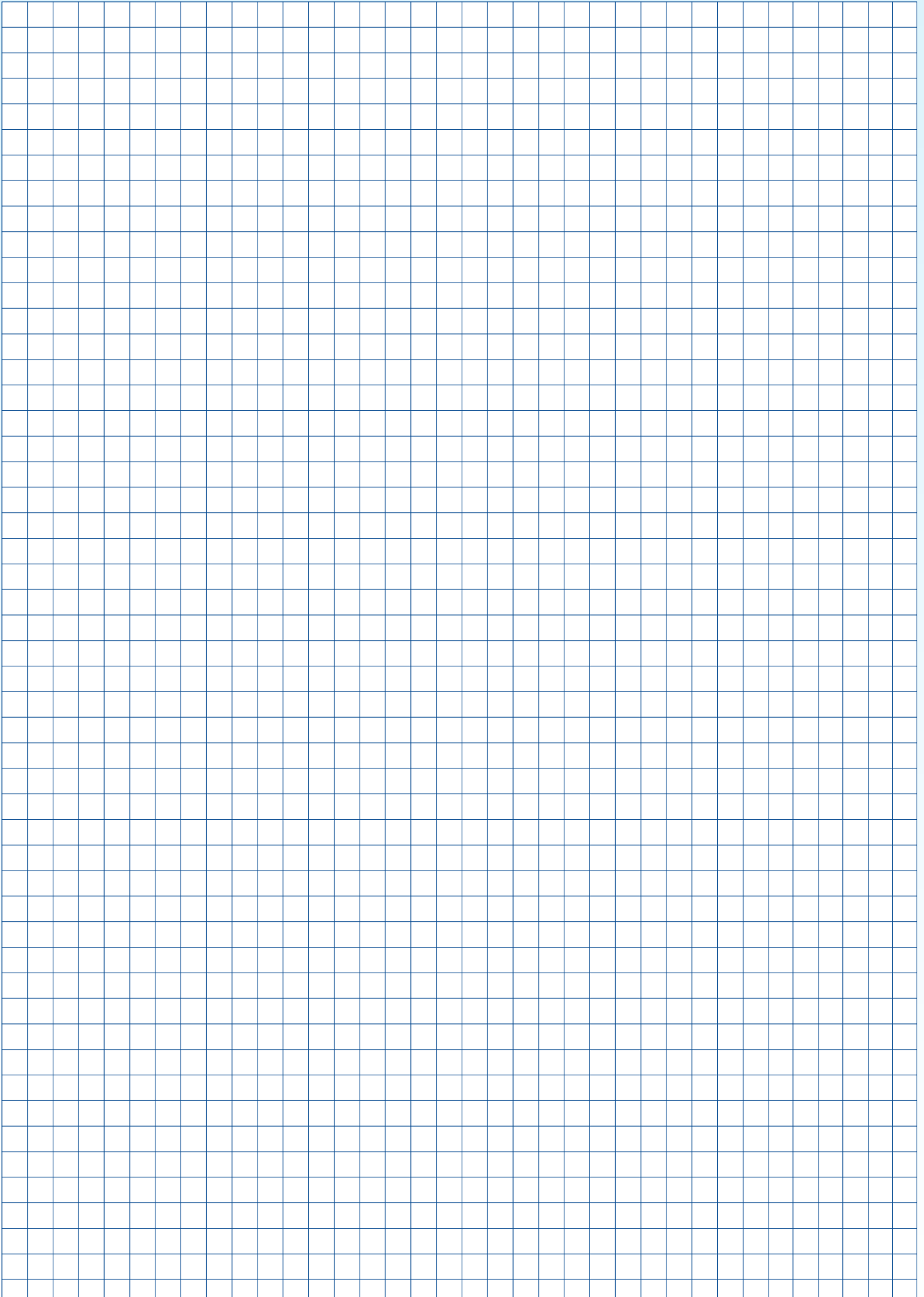



*Die Luftreiniger*

Ihr TEKA-Partner:

**TEKA**

*Absaug- und Entsorgungs-  
technologie GmbH*

Millenkamp 9  
48653 Coesfeld  
Deutschland

Tel. +49 (0) 25 41 84 84 1 - 0  
Fax +49 (0) 25 41 84 84 1 - 72

info@teka.eu  
www.teka.eu



weitere Informationen unter [www.teka.eu](http://www.teka.eu)